

Pilotage des feux rouges (fonction F1) pour les locomotives numériques

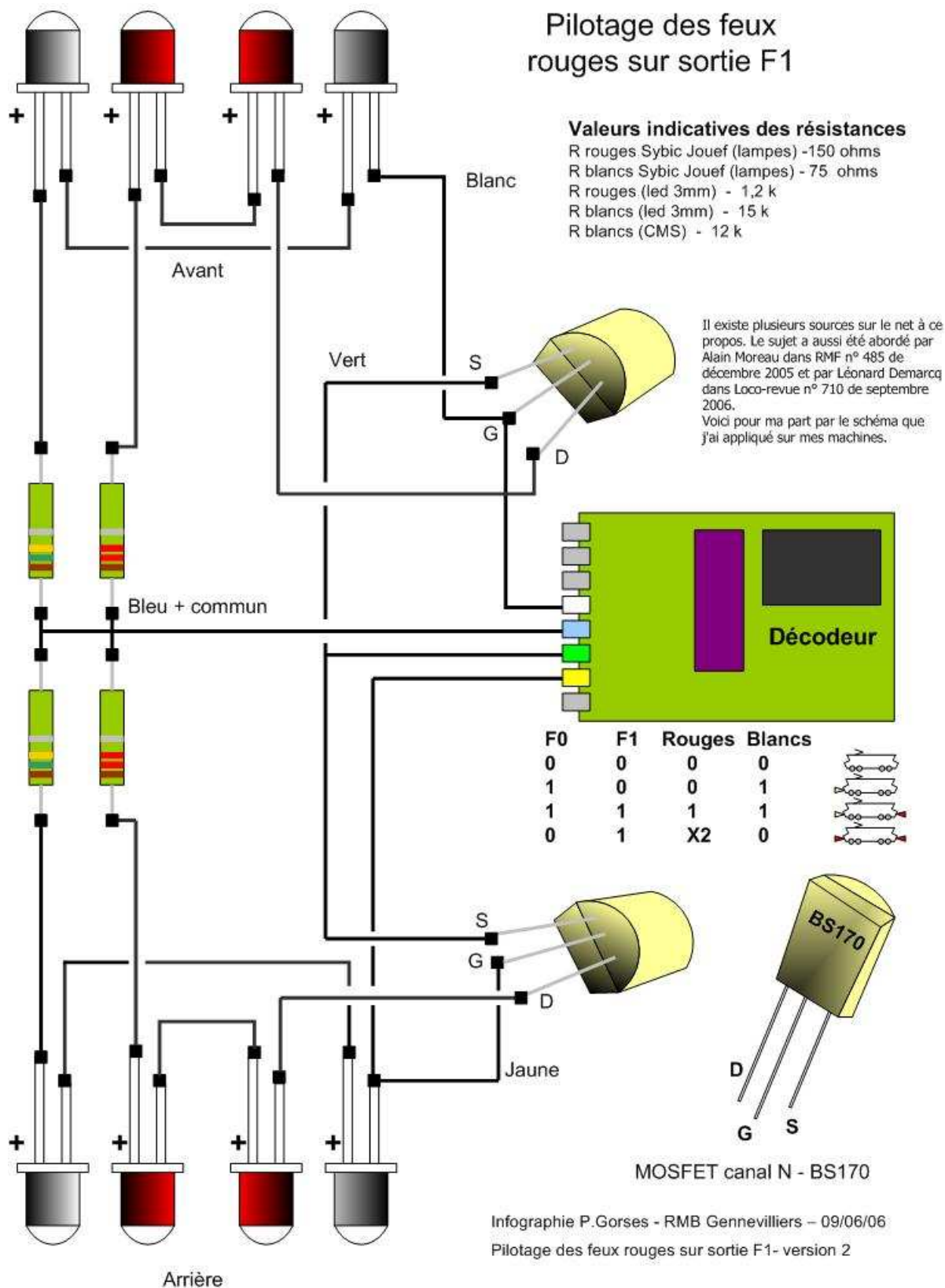

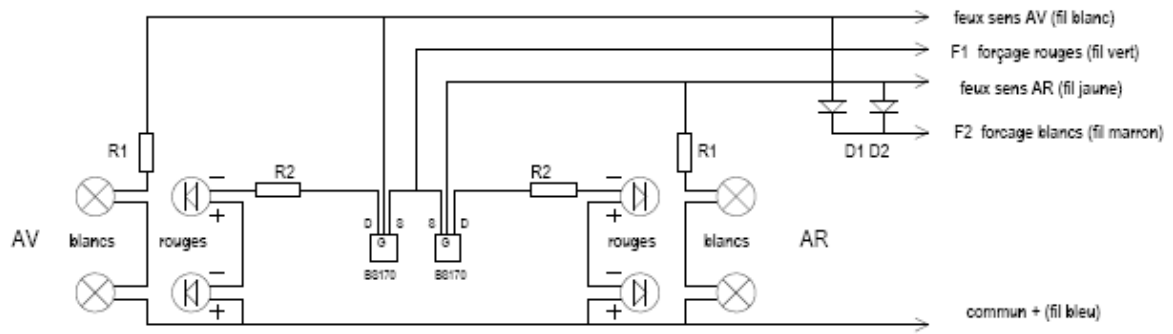

R1 : pour 2 ampoules : 500 ohms environ
 R2 : pour 2 Leds : 1 kohm environ
 D1 D2 : 1N400x

Nota : les feux blancs sont représentés par des ampoules à incandescence et les feux rouges par des leds.
 La valeur des résistances R1 et R2 est à adapter en conséquence.